

# Mini Bewegungsmelder PIR 4

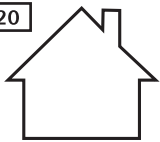

IP 20



nur im Innenbereich  
indoor use only



24 V DC

W max. 60 W

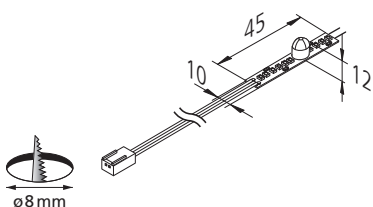
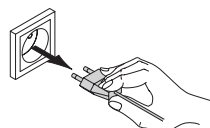

Lötcolben  
soldering iron

Tapes separat bestellen  
Tapes order separately

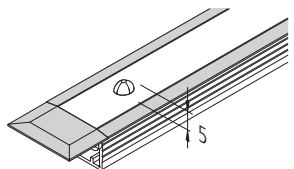

Profil und Abdeckung separat bestellen  
profile and cover order separately

11.

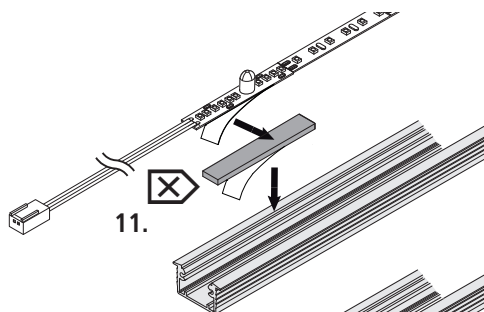
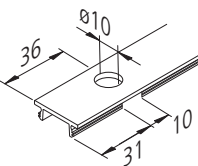

11.

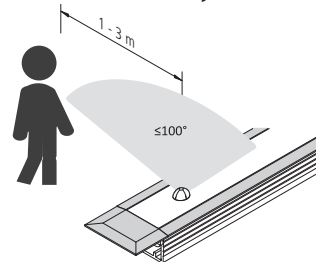

Sollte im Erfassungsbereich keine Bewegung mehr festgestellt werden so schaltet der Bewegungsmelder den Verbraucher automatisch nach einer Verzögerung von 3 Minuten aus.  
If no movement is detected within the detection range, the motion detector automatically switches the appliance off after a time delay of 3 minutes.

LED 24/...W

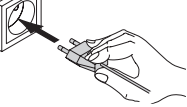

# Montage- und Bedienungsanleitung

## Hera Mini Bewegungsmelder Typ PIR 4

### Bestimmungsgemäße Verwendung

Für 24 V LED-Leuchten. Zum Anschluss an Sicherheitstransformatoren LED 24/...W (max. 100 W), Schaltung wird berührungslos durch Bewegung ausgelöst; nur für den Betrieb im Innenbereich geeignet.



1. Beim Austausch von defekten Teilen dürfen nur Originalteile verwendet werden.
2. Alle Steckverbindungen immer bis zum Anschlag einführen.
3. Im Erfassungsbereich sollten bewegliche Objekte vermieden werden.
4. Verschmutzungen (Wasserdampf, Rauch, Raumluftzustand) des Sensor vermeiden, da sonst die Funktion beeinträchtigt wird.
5. Eine feste Lötverbindung darf nur durch eine Elektrofachkraft oder unterwiesenes Personal unter Beachtung der einschlägigen Vorschriften (insbesondere VDE - Vorschriften) erstellt werden.
6. Wird der Bewegungsmelder für andere Anwendungen als hier beschrieben verwendet oder falsch angeschlossen so wird keine Haftung für eventuelle Schäden übernommen.
7. Sollte im Erfassungsbereich keine Bewegung mehr festgestellt werden so schaltet der Bewegungsmelder den Verbraucher automatisch nach einer Verzögerung von 3 Minuten aus.
8. Anschluß nur an spezielle LED - Konverter Hera Typ LED 24/...W mit konstanter Ausgangsspannung 24 V DC und einer Ausgangsleistung von max. 100 W
9. Werden andere als die angegebenen LED - Konverter eingesetzt, übernimmt Hera keine Gewährleistung.
10. Klebefläche sauber und fettfrei halten.
11. Für eine einwandfreie Funktion muss der Bewegungsmelder 5 mm aus der Abdeckung stehen (Abdeckung nach Zeichnung bearbeiten). Ist das nach erfolgter Montage der Abdeckung nicht der Fall, beiliegendes Klebeband verwenden (abhängig vom gewählten Aluminiumprofil).



Entsorgen Sie elektrische Geräte nicht im Hausmüll, nutzen Sie die Sammelstellen in Ihrer Gemeinde. Wenn Sie das Gerät durch ein neues ersetzen, ist der Verkäufer gesetzlich verpflichtet, das alte mindestens kostenlos zur Entsorgung entgegenzunehmen.

Nachdruck auch auszugsweise verboten.

Erklärung der Symbole: <http://www.hera-online.de/de/fachliches.html>

## Assembly and operating Instructions

### Hera Mini Motion Detector Type PIR 4

#### Intended use

For 24 V LED luminaires. To connect to safety converter LED 24/...W (max. 100 W), the non-contact switch is triggered solely by movement; this product is for indoor use only.



1. Faulty parts should only be replaced with original parts.
2. Always fully insert all plug connections.
3. Avoid moving objects in detection range.
4. Avoid dirt on the sensor (steam, smoke, interior air condition), as this can affect its functionality.
5. Permanent soldered connection or the assembly must be referred to a qualified electrician. Installation has to be made according to Local and National Electric Codes.
6. No liability will be assumed for any damages resulting from misuse of the motion detector for applications other than those described here or it being connected incorrectly.
7. If no movement is detected within the detection range, the motion detector automatically switches the appliance off after a time delay of 3 minutes.
8. Connection only to special LED - Converter Hera Type LED 24/...W with a constant output voltage 24 V DC and an output power of max. 100 W
9. Hera grants no warranty when other LED converters as the prescribed converters are used.
10. Adhesive side tidy and free of grease.
11. For proper function, the motion detector must protrude 5 mm from the cover (process cover according to drawing). If this is not the case after mounting the cover, use the enclosed adhesive tape (depending on the selected aluminium profile).



Do not dispose of electrical appliances in household waste, use separate collection facilities. When replacing old appliances with new ones, the retailer is obliged by law to accept to take back your old appliance for disposal free of charge.

Reproduction of this document in whole or part is forbidden.

Explanation of the Symbols: <http://www.hera-online.de/en/technical-information.html>

**Hera**® Hera GmbH & Co. KG  
Dieselstraße 9  
32130 Enger / Germany